

INSTRUCTION DE POSE

1. NORME GENERALE :

- 1.1** Le montage d'un store véranda nécessite l'intervention d'une personne suffisamment préparée, capable d'exécuter avec compétence les opérations décrites ci-dessous et sans créer de situation dangereuse pour lui-même et les autres.
- 1.2** Selon les dimensions du store, l'intervention de deux personnes ou plus peut s'avérer nécessaire.
- 1.3** Les opérations à risque (par exemple l'intervention sur un toit ou l'utilisation d'une échelle) doivent être prises en compte par le responsable. C'est à lui d'évaluer le matériel nécessaire à la pose et à la direction des opérations à effectuer dans le respect des normes de sécurité en vigueur.

2. RECEPION DE LA MARCHANDISE :

- 2.1** Dès réception, contrôler que l'emballage contient tous les composants du store :
- _ Le caisson avec l'axe motorisé, la toile avec la barre de traction contenant le système de tension.
 - _ Les coulisses.
 - _ Le sachet avec les accessoires nécessaires à la pose.

3. ASSEMBLAGE DE LA STRUCTURE :

- 3.1** Les supports de fixations des coulisses sont en deux parties réglables.
- Tracer l'axe et positionner les supports selon les indications ci-après :
- _ Mesurer la largeur $< L >$ du store ; l'axe des supports doit être à 32.5mm plus à l'intérieur.
 - _ Le nombre de supports doit être réparti également sur chaque coulisse.
 - _ Le premier support (côté coffre) doit être placé immédiatement à l'entrée de la coulisse.
 - _ Le dernier support (côté barre de tirage) doit se situer entre 40 et 200mm du bas de la coulisse.
 - _ Les éventuels support intermédiaires doivent être équidistant (en dessous de 1 200mm) doivent être équidistants entre eux et les 2 extrémités.

- _ Fixer les éléments inférieurs des supports impliquant la visserie et les composants les plus adaptés selon la configuration (Structure métallique, mur ou autre)
- 3.2** Insérer les embouts (1) de la barre de tirage dans les coulisses (2) et encastrer celles-ci à fond sur les joues du coffre (3).
Introduire dans les coulisses (2) les parties supérieures des supports (4) avec de chaque côté les vis à tête carrée et leur écrou autobloquant respectif (5).

Positionner la structure de façon à ce que les 2 éléments des supports (4-6) s'encastrent l'un dans l'autre et les visser avec les vis fournies à cet effet (7) mais ne pas serrer les écrous (8).

- 3.3** Vérifier le parallélisme des coulisses et l'équerrage coulisses/coffre de manière à obtenir les 2 diagonales "D1" et "D2" de même mesure.

NOTA : Prêter une grande attention à ce contrôle car le parallélisme entre les coulisses et l'orthogonalité sont 2 conditions essentielles au bon fonctionnement du store.

Après vérification du bon positionnement du store, serrer à fond tous les écrous d'union des supports.

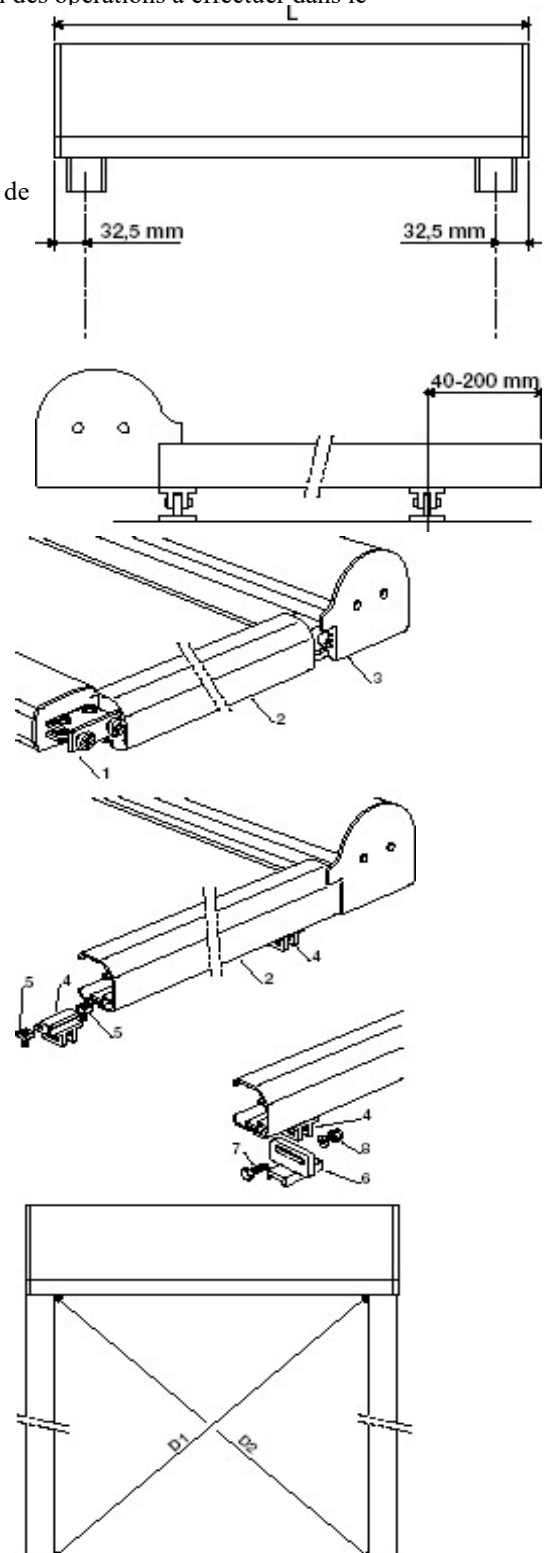

4 ASSEMBLAGE ET REGLAGE DU CABLE DE TRACTION :

4.1 Ouvrir la partie mobile du coffre et de la barre de tirage et mettre en place les pieds de coulisse (9).

Attention au positionnement des pieds de coulisse (Droit et Gauche sur coulisses correspondantes).

Lorsque la toile est complètement enroulée sur l'axe, dérouler les câbles de tirage (10) et vérifier qu'il y a 2-3 tours morts autour des poulies.

4.2 Introduire le câble à l'intérieur des coulisses en suivant le parcours indiqué sur le schéma (12-13-14). Le passage dans la poulie de l'embout sera facilité en le pliant à 45° environ.

Insérer à fond les embouts (19) dans les coulisses (2) puis les fixer à l'aide d'une vis auto perceuse (16)

4.3 Positionner et centrer le ressort (17) à l'intérieur de la barre de tirage.

Tirer la totalité du câble à l'intérieur de la barre de tirage et mettre les poulies de renvoi de câbles (18) sur le ressort. Passer le câble dans les poulies et 10 cm après le retour de câble, former une boucle à l'aide des serres câbles (19). Bien serrer à fond les écrous (20).

4.4 Mettre en tension le système (vérifier que le ressort soit bien centré) en positionnant l'une après l'autre les 2 boucles sur les crochets latéraux situés sur les embouts de barre de charge (21).

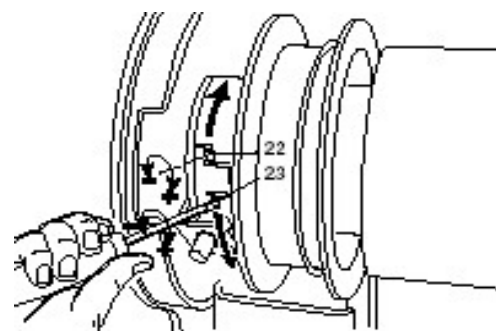
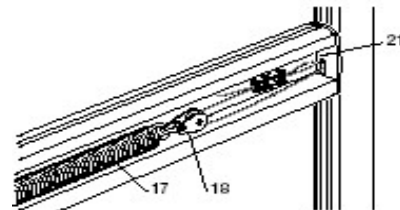
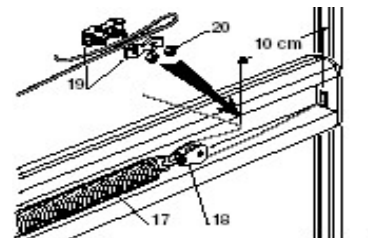
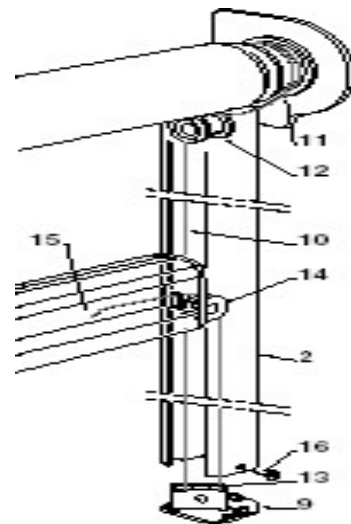

ATTENTION ! Prendre les précautions maximales en mettant le ressort en tension.

REGLAGE DU FIN DE COURSE :

NOTA : L'installation électrique doit être assurée par un électricien qualifié, selon les normes en vigueur.

5.1 Le moteur est doté d'un câble à 4 fils conducteurs avec les fonctions suivantes :

□ Bleu	=	Commun
□ Marron	=	Montée / Descente
□ Noir	=	Montée / Descente
□ Jaune Vert	=	Terre

Au moment du raccordement des fils du moteur à l'interrupteur, contrôler la correspondance des fils Noirs et Marron aux fonctions Monter / Descente car ceux-ci peuvent être différents selon le côté de montage du moteur.

5.2 Le réglage Fin de course du moteur peut varier en fonction des options requises.

Sans commande radio, le réglage du moteur est doté d'une vis Descente (22) et Montée (23) avec chacune une option Augmenter (+) ou réduire (-)

5.3 Actionner le moteur dans le sens " Descente" et tourner la vis de réglage correspondante (22) afin d'obtenir l'arrêt de la barre de tirage à 30 mm du bas de coulisse.

5.4 Actionner le moteur dans le sens " Montée" et tourner la vis de réglage correspondante (23) afin d'obtenir l'arrêt de la barre de tirage à 5 mm du coffre.

